

ENSAMBLE DE ESCALERA

PELIGRO - MUY IMPORTANTE

* **136 KILOGRAMOS PESO MAXIMO QUE SOPORTA LA ESCALERA**

* Apriete todos los tornillos periodicamente. TORNILLOS SUELTOS O FLOJOS CAUSAN QUE LA ESCALERA SE CAIGA.

* La escalera se va a caer si los Tornillos (45), las Guasas (46), las Guasas de Candado (47), y las Tuercas (48) que detienen las agarraderas de la escalera a las patas no estan instalados correctamente.

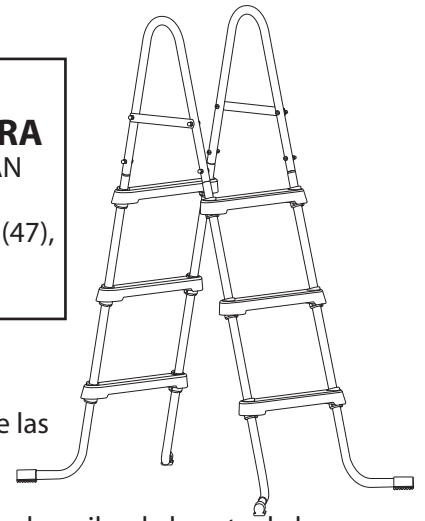

HERRAMIENTA REQUERIDA:

• **Desarmador de cruz** • **Llave ajustable**

1. Separe las patas de la escalera (40), dos piezas de cada izquierda y derecha. Busque las letras "L" y "R" que estan marcadas en la parte de arriba de las patas.
2. Comience con una pata de la escalera (40) con la letra "R". Cuidadosamente abra un sujetador de la escalera (44) de un lado, suficiente para ponerlo sobre la seccion de arriba de la pata de la escalera, y resbale de la parte de arriba de la pata hacia abajo hasta la ranura de la pata que esta en la parte mas baja de la pata, como muestra la Figura 1. La ranura del sujetador de la escalera debe de ir hacia adentro de la pata asi como muestra la Figura 2. Repita con la seccion de pata "L".
3. Resbale un escalon (42) hacia abajo sobre las dos patas. Asegurese que el escalon marcado con la letra "R" este en el lado derecho de la pata. Resbale el escalon hacia abajo hasta que los sujetadores (44) se inserten en el escalon y las ranuras queden en su lugar y se atraquen. Los sujetadores del escalon deben de mantenerse dentro de la ranura de las patas para que cuando se resbale el escalon hacia abajo quede sobre ellos. Los sujetadores de la escalera deben de quedar al nivel del escalon en la parte de abajo. Ver Figura 2.
4. Repita los pasos 2 y 3 para instalar los otros sujetadores de la escalera (44) y escalones (42) para la primer seccion.
5. Ensamble la segunda seccion de la escalera de la misma manera repitiendo los pasos del 2 al 4.
6. Los tornillos (45) deben de ser instalados por el lado de adentro de la agarradera (41), y luego pasar por el soporte de la escalera (49) por el lado de afuera. Asegurese que el engomado de precaucion que esta en ingles este en las dos secciones de las abrazaderas por el lado de afuera. Instale la guasa (47), y la tuerca (48) hasta que se apriete el soporte con la agarradera.
7. Para ambas secciones de las patas de la escalera hacia arriba, con las patas hacia afuera, como se muestra en la Figura 3. Coloque las agarraderas de la escalera (41), con los soportes hacia afuera de la escalera, sobre las dos secciones de las patas de la escalera.
8. Asegúrese de que todos los peldaños estén a nivel (paralelos al suelo) y que las Etiquetas de Advertencias de Seguridad estén hacia fuera en la dirección correcta como en el #6 arriba.
9. Por el lado de adentro de la agarradera inserte los cuatro tornillos (45) con la guasa plana (46) en los agujeros de las agarraderas y las patas, y atornillelos con las 4 guasas de candado (47) y las tuercas (48). Vea Figura 4. **NOTA: ESTE PASO ES MUY IMPORTANTE PORQUE ASEGURA QUE LAS AGARRADERAS NO SE SEPAREN DE LAS PATAS - LA ESCALERA PUEDE CAERSE SI LOS TORNILLOS NO ESTAN INSTALADOS APROPIADAMENTE!**

ESTA ESCALERA ESTÁ DISEÑADA Y MANUFACTURADA PARA LA ALTURA ESPECÍFICA DE LA PARED O CUBIERTA DE LA ALBERCA. RETIRE Y ASEGURE LA ESCALERA CUANDO LA ALBERCA NO ESTÉ EN USO!

LISTA DE PARTES PARA ESCALERA DE ALBERCA					
KEY	DESCRIPCION	3 Pies de Altura de la Pared de la Alberca	3.5 Pies de Altura de la Pared de la Alberca	4 Pies de Altura de la Pared de la Alberca	5.2" de Altura de la Pared de la Alberca
40	Patatas de la Escalera	4	4	4	4
41	Manijas de la Escalera	2	2	2	2
42	Escalones	6	6	8	8
43	Tapones para la Escalera	4	4	4	4
44	Broches de los Escalones para la Escalera	12	12	16	16
45	Tornillos	8	8	8	8
46	Guachas	4	4	4	8
47	Guachas de Candado	8	8	8	8
48	Tuercas	8	8	8	8
49	Abrazadera de la Escalera con la Etiqueta de Seguridad	2	2	2	2
50	Barrera Anti-Entrampamiento	1	1	1	1

MANTENIMIENTO:

1. Mantenga los escalones libres y sin lodo, que puede causar que se resbalen.
2. Apriete todos los tornillos periodicamente: TORNILLOS FLOJOS PUEDE CAUSAR QUE SE CAIGA LA ESCALERA.

SEGURIDAD DE LA ESCALERA:

1. Localice la escalera en una base solida, utilice la escala de la piscina como el unico medio entrar y salir de la piscina.
2. UNA PERSONA A LA VEZ EN LA ESCALERA/PELDAÑO, informe a todos que no deben columpiarse, girar, saltar o lanzarse desde la escalera.
3. PARA ENTRAR Y SALIR DE LA ALBERCA SIEMPRE ESTE DE FRENTE A LA ESCALERA.
4. MUY IMPORTANTE: RETIRE Y ASEGURE LA ESCALERA CUANDO LA ALBERCA NO ESTÉ EN USO. Ayude a salvar una vida evitando el acceso no autorizado a la alberca.
5. La escalera debera de estar ensamblada e instalada por las instrucciones del fabricante.
6. Para reducir el riesgo de peligro o muerte, no permita a los niños usar este producto ni tenerlo cerca de ellos.
7. Durante el uso nocturno de la alberca, se debe utilizar alumbrado artificial para iluminar las señales de seguridad, escaleras, escalones, cubiertas y passillos.



PELIGRO:

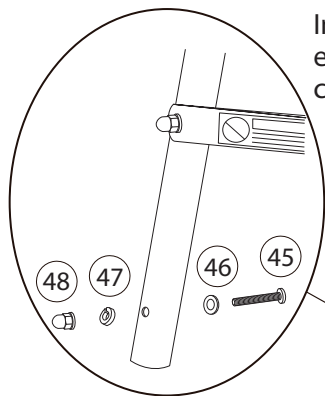
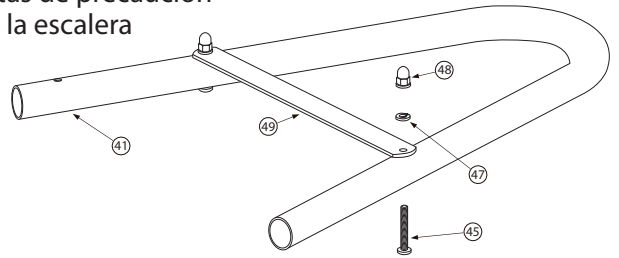
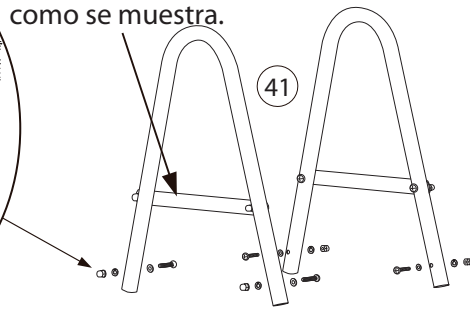

Fig.4

Instale las agarraderas (41) con las etiquetas de precaucion en los soportes hacia afuera de la pata de la escalera como se muestra.



Los tornillos (45) deben de ser instalados por el lado de adentro de la agarradera (41), y luego pasar por el soporte de la escalera (49) por el lado de afuera. Asegure que el engomado de precaucion que esta en ingles este en las dos secciones de las abrazaderas por el lado de afuera. Instale la guasa (47), y la tuerca (48) hasta que se apriete el soporte con la agarradera.

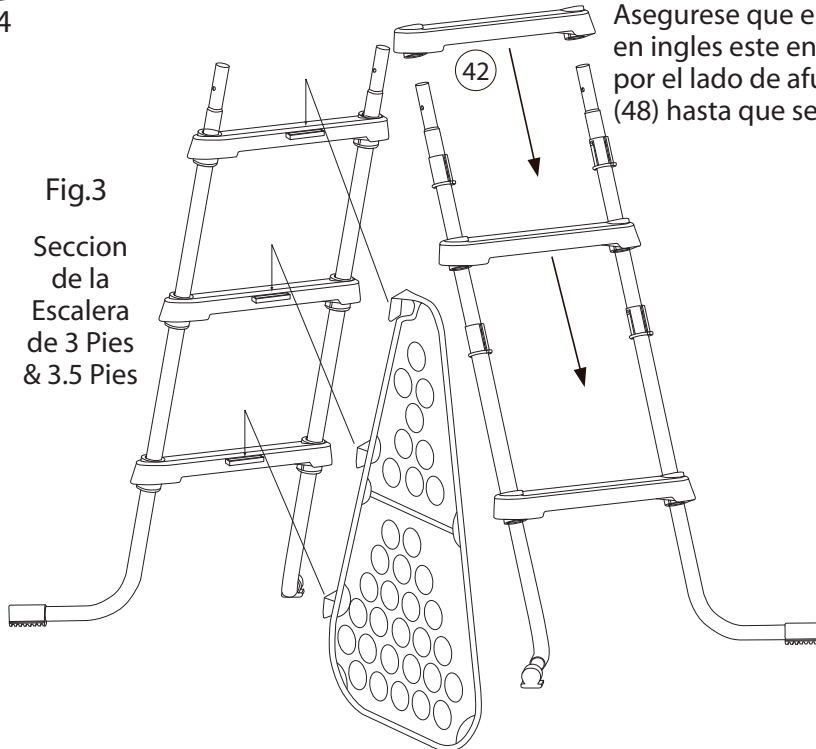

Fig.3

Seccion de la Escalera de 3 Pies & 3.5 Pies



Seccion de la Escalera de 4 Pies & 52"

Fig. 5

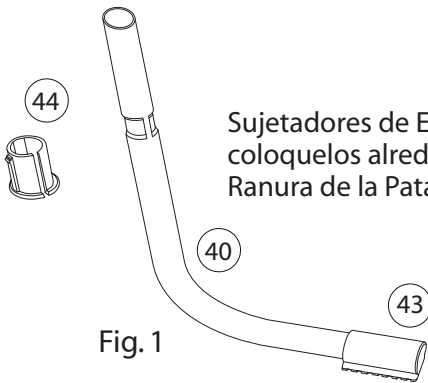

Fig. 1

Sujetadores de Escalon (44) coloquelos alrededor de la Ranura de la Pata (40)



Fig. 2

Ranura de los sujetadores del Escalon hacia adentro

AVISO: Información adicional se encuentra inscrita en cada peldaño de la escalera. Por favor tómese un tiempo para familiarizarse con esta información.

Etiquetas de manilla/ abrazaderas para escalera

	ADVERTENCIA	PARA EVITAR AHOGAMIENTO O ENTRAMPAMIENTO, NO NADE A TRAVÉS, DETRÁS O AREDEDOR DE LA ESCALERA. PROHIBIDO LANZARSE / PROHIBIDO saltar desde la escalera - AGUA OCUPADA PROFUNDA! RETIRE Y ASEGURE LA ESCALERA CUANDO LA ALBERCA NO ESTÉ EN USO! PARA
	REDUCIR EL RIESGO DE LESIONES, NO PERMITA QUE LOS NIÑOS UTILICEN ESTE PRODUCTO AMENOS QUE ESTÉN CONTINUAMENTE SUPERVISADOS EN TODO MOMENTO	

Si encuentra problemas, contact de Departamento de Partes al (888) 919-0070 entre 8 AM y 5 PM Luna. a Vier. Tiempo del Este. Requerimientos para la operación en los días y horas extendidos durante la temporada pico.

COMO LO REQUERIDO POR EL REGLAMENTO ANSI/APSP-4 PARA ALBERCAS RESIDENCIALES SOBRE LA SUPERFICIE, ESTA ESCALERA ESTA EQUIPADA CON UNA BARRERA ANTI-ENTRAMPAMIENTO PARA PREVENIR QUE LOS NIÑOS NADEN DETRÁS DE LOS PELDAÑOS DE LA ESCALERA. NO TIENE COMO INTENCION SUSTITUIR LA SUPERVISION DE UN ADULTO COMPETENTE. LA ESCALERA DEBE SER RETIRADA Y ASEGURADA CUANDO LA ALBERCA NO ESTÉ EN USO. ESTO AYUDA A EVITAR ACCESOS NO AUTORIZADOS A LA ALBERCA Y PUEDE SALVAR UNA VIDA!

Instale la barerera Anti-Entrampamiento como se muestra en la Página 2, FIG. 5. NOTA: En la FIG 6 y 7 usted ve las escaleras ensambladas con la Barrera Anti-Entrampamiento en su lugar cada una. Asegúrese de que todos los sujetadores de soporte de la Barrera estén insertados apropiadamente dentro de los orificios moldeados en cada uno de los peldaños DET. 1. Enseguida inserte el broche aseguidor dentro del orificio del sujetador de soporte superior como se muestra en DET. 2.

